

## La Roue Pleine

- Bandage / bande de roulement :  
En caoutchouc plein élastique de première qualité, qualité haute roulabilité, très grand confort de roulage, fonctionnement silencieux, faible résistance au roulage, grande protection des sols, vulcanisé sur le corps de roue.
- Jante / corps de roue :  
Jante en tôle d'acier de forte épaisseur, soudée 3 fois, avec moyeu, tube acier, peinte.
- Capacité de charge 1000kg.
- Idéale pour terrain plat.

## Monture

- Construction en acier mécano soudé particulièrement robuste,
- Avec butée à billes DIN 711 et roulement à rouleaux coniques DIN 720 dans la couronne du pivot,
- Etanche à la poussière et aux projections d'eau, avec graisseur, axe de pivot très robuste soudé, vissé et verrouillé. Axe de roue vissé.
- Zinguées par galvanisation, passivées jaune, sans Cr6.

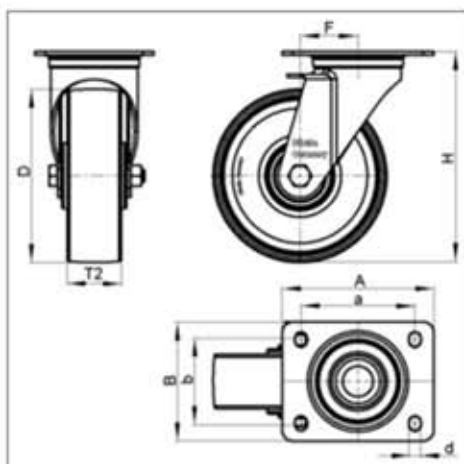

### Caractéristiques techniques: mm / Kg / °C

Ø-roue	300	mm (D)
Largeur roue	75	mm (T2)
Capacité de charge	1000	kg
Hauteur totale	355	mm (H)
Déport pivotante	85	mm (F)
Déport pivotante	85	mm (F)